



ecologia

contenitori 4 ruote

lt 1100
coperchio piano
sportello anteriore



- Design con profilo continuo e arrotondato
- Pettine con struttura rinforzata
- Maniglie ergonomiche posteriori e laterali
- Coperchio di scarico ad apertura 270° per consentire un migliore deflusso dei rifiuti
- Sportello anteriore di conferimento con maniglia ergonomica centrale per il sollevamento
- Perni di sollevamento tipo “maschio”

- Stampato a iniezione in polietilene alta densità
- Assenza di bordi taglienti e spigoli vivi
- Predisposizione per microchip (alloggiamento sotto al bordo anteriore della vasca)
- Ruote in gomma piena girevoli e pivotanti Ø 200 mm di cui due con freno integrale
- Fondo vasca rinforzato
- Realizzato a norma **UNI EN 840-2/5/6**

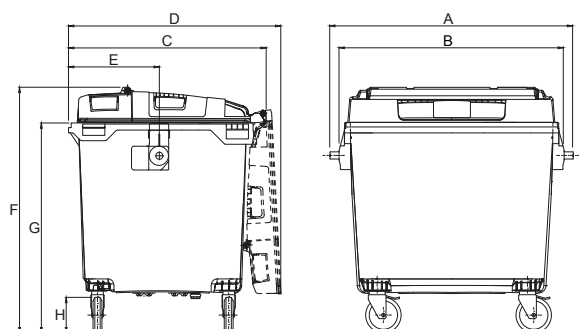

caratteristiche tecniche

volume nominale	1100 lt
[A] larghezza (max)	1370 mm
[B] larghezza presa	1265 mm
[C] profondità	1100 mm
[D] profondità (max)	1197 mm
[E] profondità attacco	515 mm
[F] altezza (max)	1385 mm
[G] altezza stramazzo	1195 mm
[H] diametro ruote	ca. 200 mm

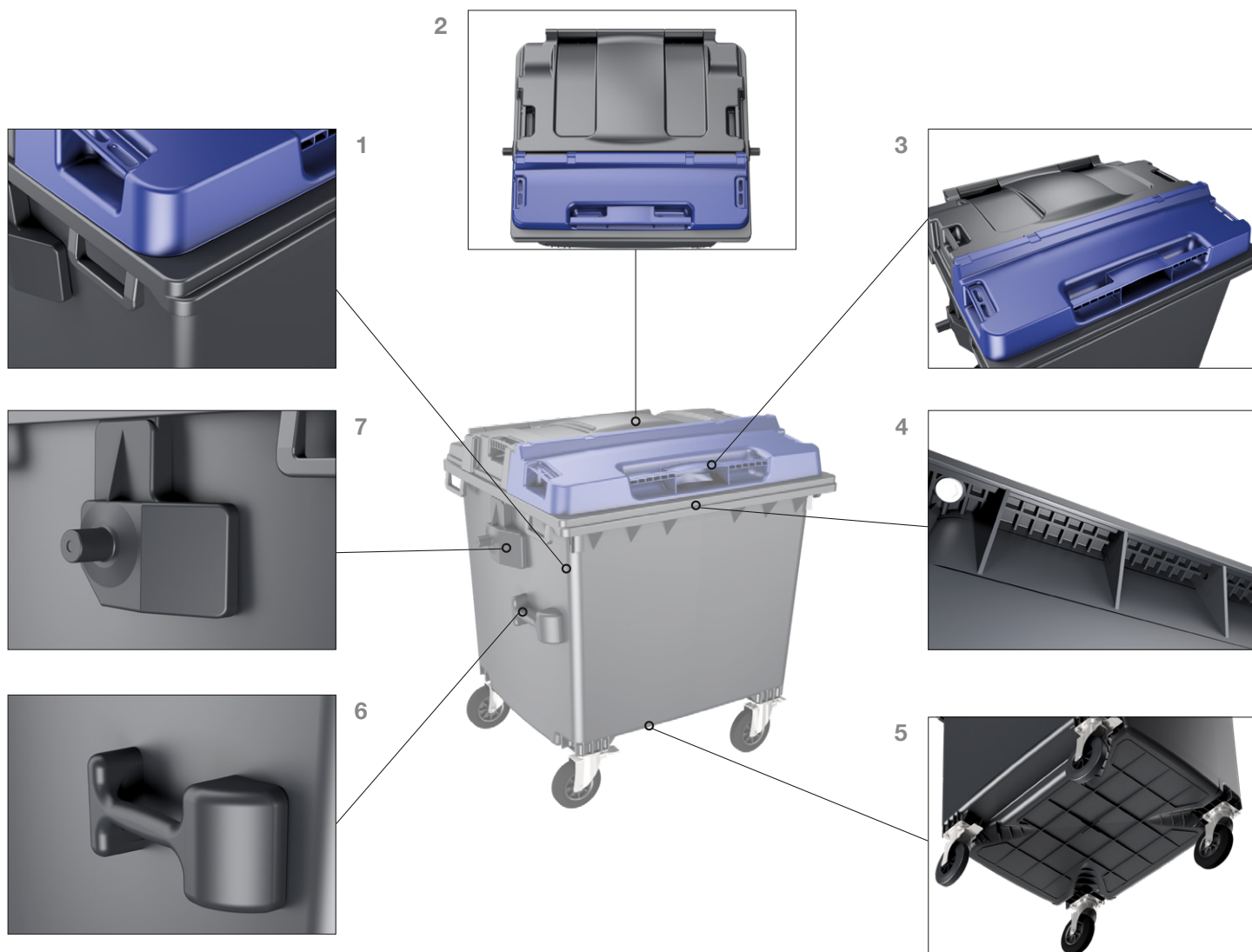

CARATTERISTICHE

1. Design con bordi arrotondati assente di spigoli vivi
2. Coperchio incernierato a libro
3. Sportello anteriore di conferimento con maniglie per il sollevamento
4. Pettine rinforzato
5. Fondo vasca rinforzato
6. Maniglie ergonomiche laterali che facilitano la movimentazione del contenitore (opzionale)
7. Perni di sollevamento tipo "maschio"

PERSONALIZZAZIONI

- Strisce rifrangenti a norma classe 2
- Marcature a rilievo e/o a caldo
- Incisioni numeriche progressive
- Adesivi ed etichette personalizzati
- Installazione e inizializzazione RFID TAG



I prodotti Jcoplastic sono ottenuti mediante l'impiego di materie plastiche di riciclo e sono riconosciuti nei CAM (Criteri Ambientali Minimi) nel mercato degli Acquisti Verdi o GPP (Green Public Procurement) delle pubbliche amministrazioni.



Marcatura CE e indicazione del livello di potenza sonora secondo la direttiva 2000/14 EC sui prodotti litri 80, 120, 140, 240, 360, 660, 770, 1000, 1100, coperchio piano e basculante, 1700

Jcoplastic SpA si riserva di apportare senza preavviso modifiche a quanto riportato sulla presente scheda