



ecologia

contenitori 4 ruote

lt 1700
coperchio piano



- Design con profilo continuo e arrotondato
- Parete anteriore con struttura rinforzata
- Maniglie laterali ergonomiche
- Coperchio di scarico intero o sdoppiato
- Apertura con pedale e chiusura ammortizzata
- Sistema di sollevamento tipo "maschio" con possibilità di "attacco Bologna" o "attacco maschio su Bologna"
- Stampato a iniezione in polietilene alta densità

- Assenza di bordi taglienti e spigoli vivi
- Predisposizione per microchip (alloggiamento sotto al bordo anteriore della vasca)
- Ruote in gomma piena girevoli e pivotanti Ø 200 mm di cui due con freno integrale
- Fondo vasca rinforzato
- Realizzato a norma **UNI EN 840-4/5/6**

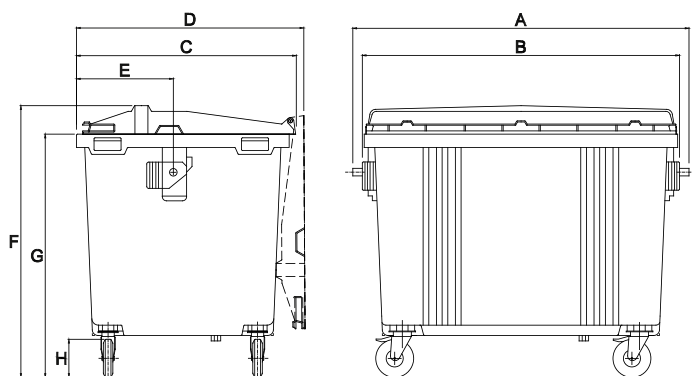

caratteristiche tecniche

| | |
|------------------------|------------|
| volume nominale | 1700 lt |
| [A] larghezza (max) | 1770 mm |
| [B] larghezza presa | 1660 mm |
| [C] profondità | 1150 mm |
| [D] profondità (max) | 1195 mm |
| [E] profondità attacco | 510 mm |
| [F] altezza (max) | 1420 mm |
| [G] altezza stramazzo | 1280 mm |
| [H] diametro ruote | ca. 200 mm |



CARATTERISTICHE

1. Maniglie ergonomiche laterali ottenute per fusione
2. Coperchio piano sdoppiato 2/3 e 1/3
3. Parete anteriore e posteriore rinforzate
4. Pedaliera ammortizzata per apertura coperchio
5. Vasca autoportante con fondo rinforzato
6. Attacco "Bologna"
7. Attacco "maschio su Bologna"

PERSONALIZZAZIONI

- Serratura a chiave triangolare e/o gravità
- Strisce rifrangenti a norma classe 2
- Marcature a rilievo e/o a caldo
- Incisioni numeriche progressive
- Adesivi ed etichette personalizzati
- Installazione e inizializzazione trasponder



I prodotti Jcoplastic sono ottenuti mediante l'impiego di materie plastiche di riciclo e sono riconosciuti nei CAM (Criteri Ambientali Minimi) nel mercato degli Acquisti Verdi o GPP (Green Public Procurement) delle pubbliche amministrazioni



Marcatura CE e indicazione del livello di potenza sonora secondo la direttiva 2000/14 EC sui prodotti litri 80, 120, 140, 240, 360, 660, 770, 1000, 1100, coperchio piano e basculante, 1700

Jcoplastic SpA si riserva di apportare senza preavviso modifiche a quanto riportato sulla presente scheda